



ITEM/ARTICLE: 72102600

SNO-THRO® CAB KIT

English
Français

(page 01)
(page 13)



WARNING

READ YOUR INSTRUCTIONS COMPLETELY AND CAREFULLY BEFORE ATTEMPTING TO SET UP YOUR CAB OR OPERATE YOUR SNOW THROWER WITH YOUR NEW CAB INSTALLED.

Ariens Sno-Thro and Ariens are registered trademarks of the Ariens Company.



Questions, problems, missing parts? Before returning to your retailer, please visit classicaccessories.com or call Classic Accessories customer service at 1-800-854-2315, 8 a.m. - 4 p.m., PST, Monday-Friday.
Email: customerservice@classicaccessories.com

14cH56_16615

TABLE OF CONTENTS

Safety Information	2
Package Contents List (Parts and Hardware)	3
Tools Needed	3
Assembly Time.....	3
Assembly Instructions	4-11
Care and Maintenance.....	12
Troubleshooting.....	12
Warranty.....	12
Replacement Parts.....	12



SAFETY INFORMATION

Please read and understand this entire manual before attempting to assemble, operate or install the product. If you have any questions regarding the product please call Classic Accessories customer service at 1-800-854-2315, 8 a.m. - 4 p.m., PST, Monday-Friday.

1. THE CAB IS NOT A PROTECTIVE DEVICE.

The cab will NOT protect against noise, engine exhaust, chemicals, collision, roll-over or other accidents.

2. Follow all of your snow thrower manufacturer's recommended safety instructions.

3. Operating a snow thrower with this cab will restrict your field of vision. Watch carefully for people, children, obstructions or obstacles.

4. The cab adds height to your snow thrower. Remember the height of your cab. Watch carefully for tree limbs or other items overhead that you could previously go under without a cab.

5. Before use, be sure that all bolts are tight. If one or more bolts comes loose, failure of cab parts may occur.

- Never lubricate, service or adjust the machine or attachment while it is moving. Keep safety devices in place and in working condition.
- Keep hardware tight.
- Keep hands, feet, clothing, jewelry, and long hair away from any moving parts to prevent them from getting caught.
- Disconnect battery or remove spark plug wire (for gasoline engines) before making any repairs.
- Keep all parts in good condition and properly installed. Fix damage immediately. Replace worn or broken parts. Replace all worn or damaged safety and instruction decals.
- Check all hardware at frequent intervals to be sure the equipment is in safe working condition.
- Do not modify machine or safety devices. Unauthorized modifications to the machine or attachment may impair its function and safety.

PRACTICE SAFE MAINTENANCE

- Only qualified, trained adults should service this machine.
- Understand service procedure before doing work.
- Keep area clean and dry.
- Do not operate the engine in a confined space where dangerous carbon monoxide fumes can collect.

WEAR APPROPRIATE CLOTHING

- Always wear eye protection when operating the machine.
- Wear close-fitting clothing and safety equipment appropriate for the job.
- Always wear substantial footwear and long trousers.
- Wear a suitable ear protective device such as earplugs.
- Loud noise can cause impairment or loss of hearing.

PACKAGE CONTENTS LIST (PARTS)

START ASSEMBLY ON PAGE 4

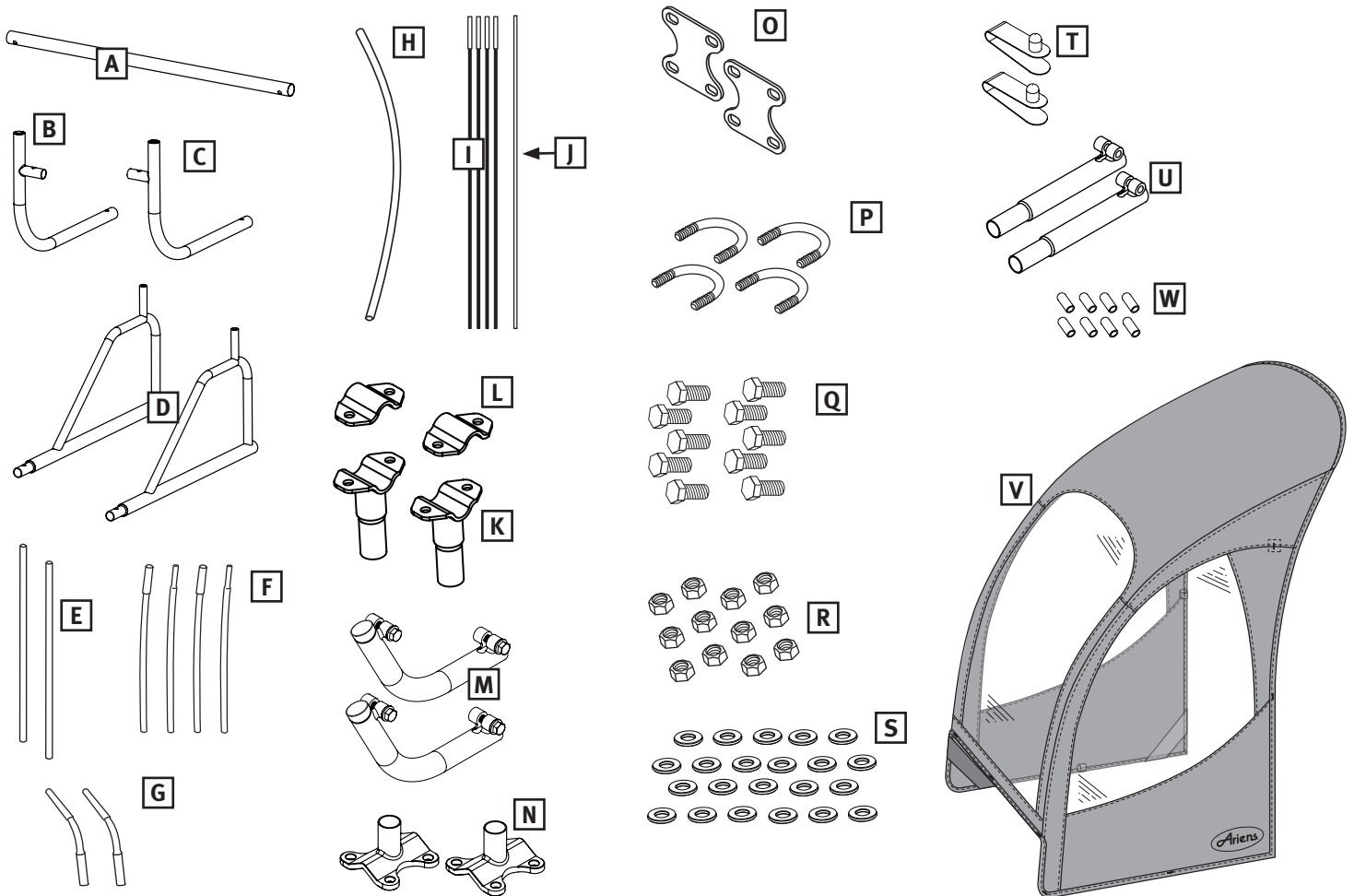

Part	Description	Qty.	Part No.
A	Center Mounting Bar	1	PRT-72102600-A
B	Right Mounting Bar	1	PRT-72102600-B
C	Left Mounting Bar	1	PRT-72102600-C
D	Mounting Bar Ends	2	PRT-72102600-D
E	Front Poles	2	PRT-72102600-E
F	Back Hoop Side Poles (2 with PVC ends)	4	PRT-72102600-F
G	Back Hoop Corner Poles	2	PRT-72102600-G
H	Back Hoop Top Pole	1	PRT-72102600-H
I	Front Hoop Side Poles - Black (with PVC ends)	4	PRT-72102600-I
J	Front Hoop Top Pole - White	1	PRT-72102600-J
K	Mounting Post, Upper Clamps	2	PRT-72102600-K

Part	Description	Qty.	Part No.
L	Mounting Post, Upper Plates	2	PRT-72102600-L
M	Mounting Posts, Lower	2	PRT-72102600-M
N	Mounting Post Clamps	2	PRT-72102600-N
O	Mounting Post Clamp Spacers	2	PRT-72102600-O
P	U-Bolts	4	PRT-72102600-HRDWR
Q	Hex Bolts	10	PRT-72102600-HRDWR
R	Nylock Nuts	12	PRT-72102600-HRDWR
S	Washers	22	PRT-72102600-HRDWR
T	Extra Spring Clips	2	PRT-72102600-HRDWR
U	Extender Bars	2	PRT-72102600-U
V	Cab Fabric Shell	1	PRT-72102600-V
W	Plastic U-Bolt Caps	8	PRT-72102600-HRDWR

TOOLS NEEDED



1/2 in. Box Wrench



OR Adjustable Wrench



OR 1/2 in. Socket Wrench

ASSEMBLY TIME

One Hour (60 Minutes)



STEP 1

ASSEMBLE THE FRAME (FIG. 1-3)

Note: Assemble frame on a clean flat surface next to your snow thrower for easy mounting.

PARTS NEEDED

TOOLS NEEDED

NONE

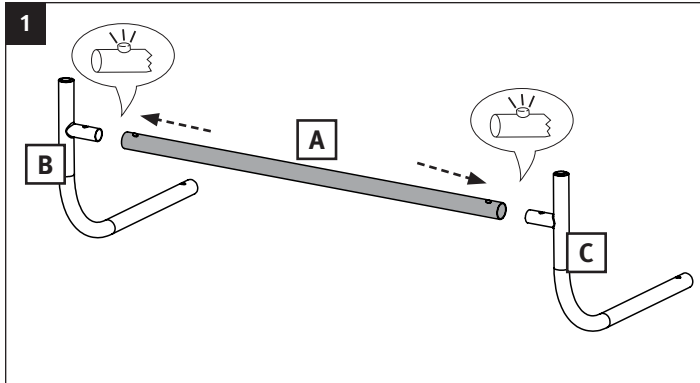
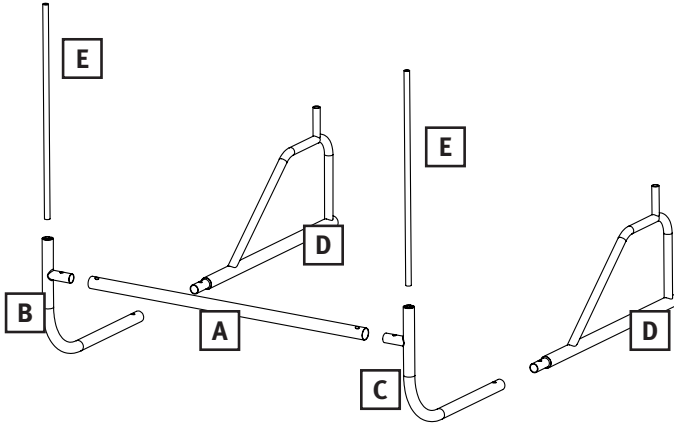

Insert the center mounting bar [A] onto the stub tube of the right mounting bar [B] until the spring button pops through hole in center bar.

Insert center mounting bar [A] onto the stub tube of the left mounting bar [C] until the spring button pops through hole in center bar.

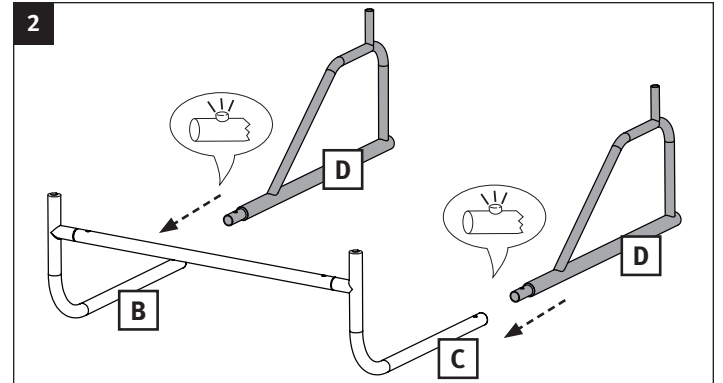

Slide the mounting bar end [D] onto the end of the right mounting bar [B]. Making sure the spring button on the mounting bar end [D] pops into the hole on the side mounting bar [B].

Slide the mounting bar end [D] onto the end of the left mounting bar [C]. Making sure the spring button on the mounting bar end [D] pops into the hole on side mounting bar [C].

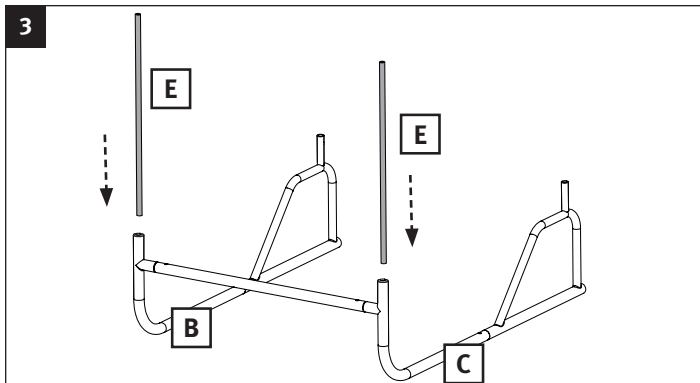

Insert the front poles [E] onto the upright ends of the side mounting bars [B, C].

STEP 2

ASSEMBLE THE BACK HOOP FRAME (FIG. 1-6)

Note: It may help to place the parts flat on the ground for easier assembly.

Note: The back hoop side and corner poles [F and G] each have clear plastic sleeves on one end. The frame hoop top pole [H] DOES NOT have clear plastic sleeves.

PARTS NEEDED

TOOLS NEEDED

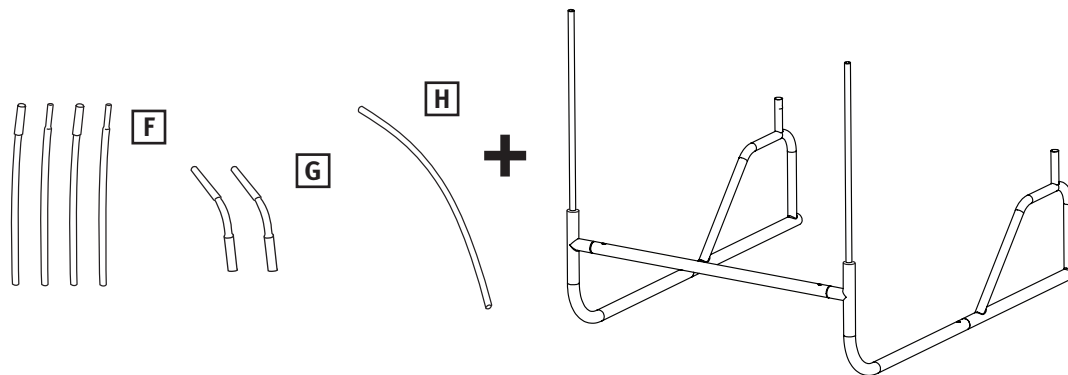

NONE

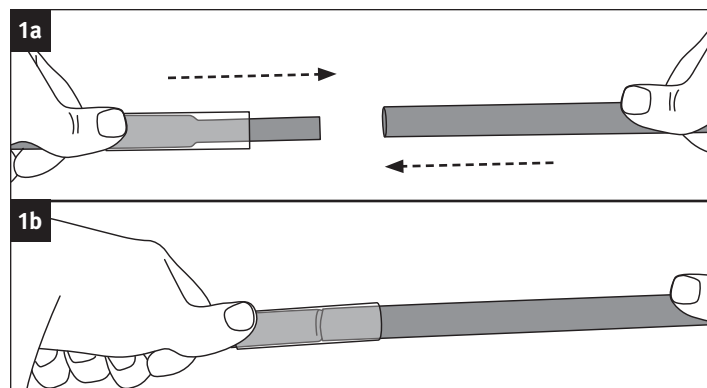

The back hoop side poles [F] are designed to fit together by matching tapered ends as shown.

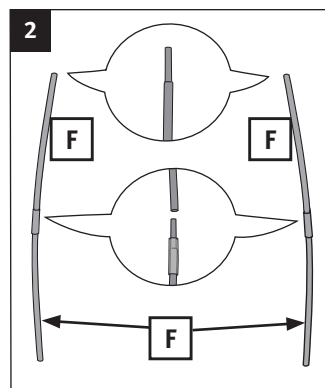

Connect two side poles [F] together for each side of the cab frame.

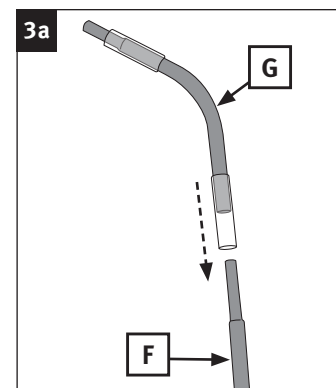

Insert the back hoop corner poles [G] over the end of the top back hoop side poles [F] set.

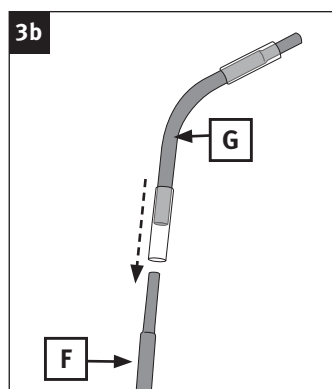

Repeat with the remaining back hoop corner poles [G] and the remaining top back hoop side poles [F] set.

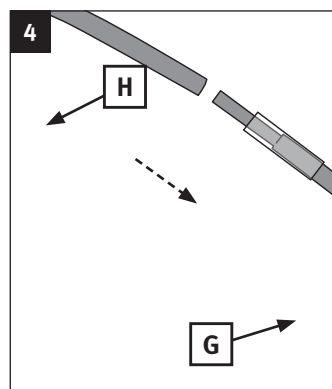

Insert each end of the back hoop top pole [H] into the ends of both back hoop corner poles [G].

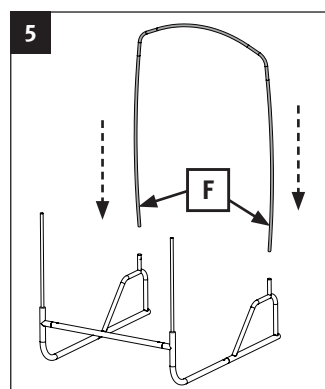

Insert the back hoop side pole assembly into the upper stub tubes on the right and left side of the frame.

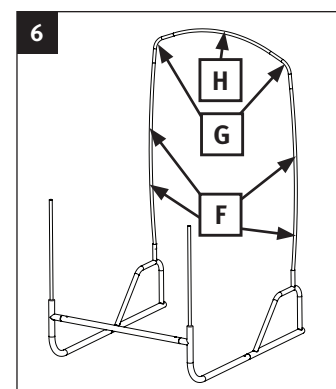

Make sure all the poles are fully inserted before proceeding.

STEP 3

ASSEMBLE THE FRONT POLE (FIG. 1-3)

⚠ WARNING: Use care when assembling the front hoop side and top poles. Poles under tension can slip out of the metal/plastic sleeves causing serious injury. Safety goggles are recommended.

PARTS NEEDED

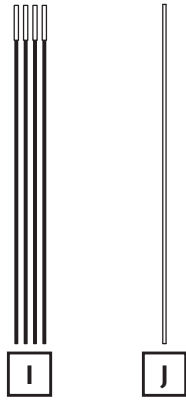

+

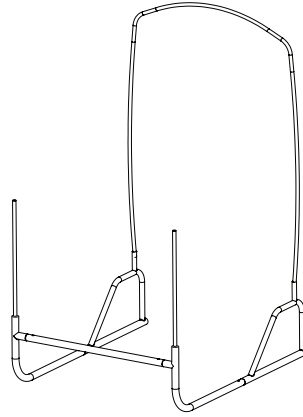

TOOLS NEEDED

NONE

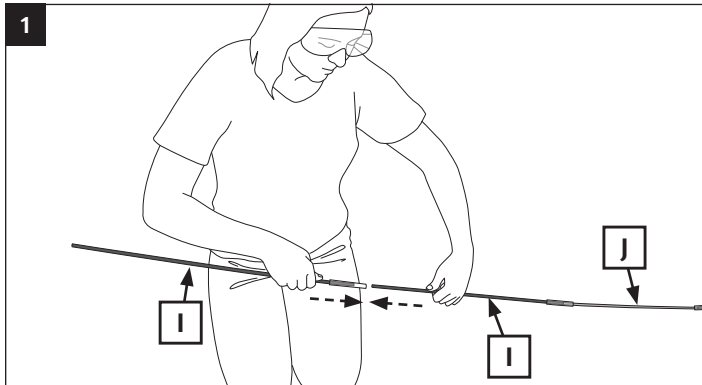

Insert one front hoop side pole [I] into another and then into the front hoop top pole [J]. Repeat with remaining two front hoop side poles [I].

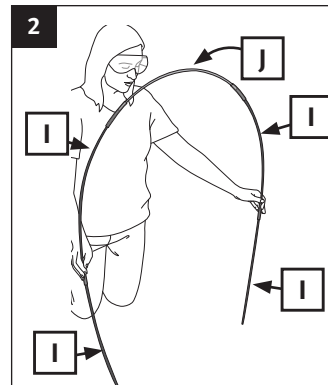

Grasp the front hoop pole assembly by the outside set of side poles and bend into a curve.

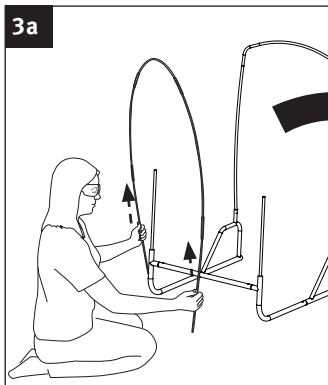

While grasping both ends of the assembled front hoop, lift...

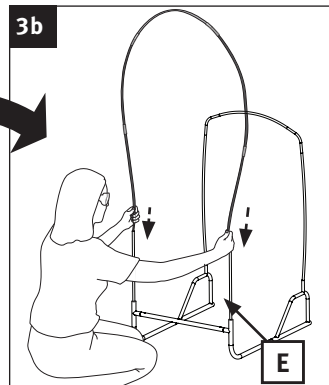

...and insert into the ends of the front poles [E].

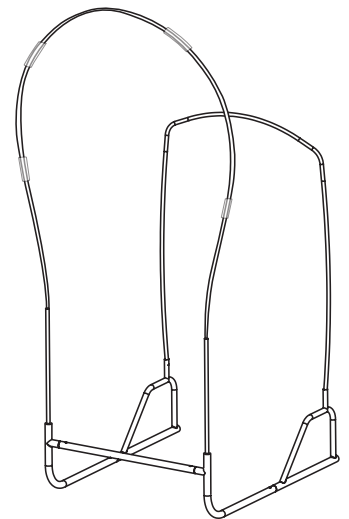

STEP 4

INSTALL MOUNTING POST (FIG. 1-2)

PARTS NEEDED

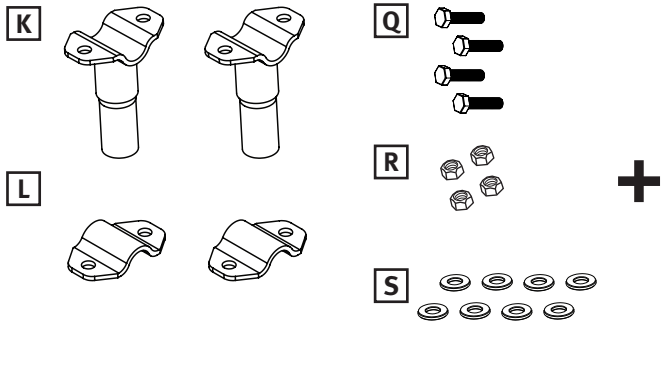

TOOLS NEEDED

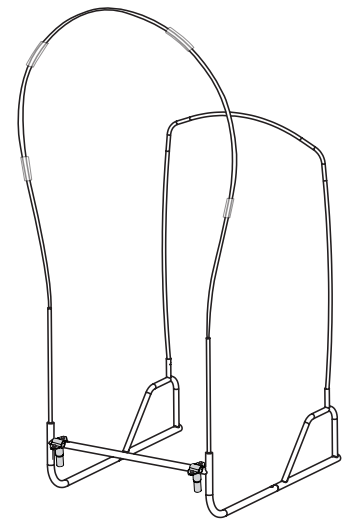
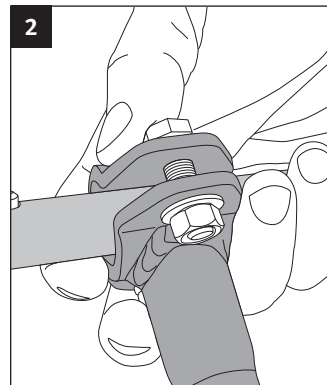
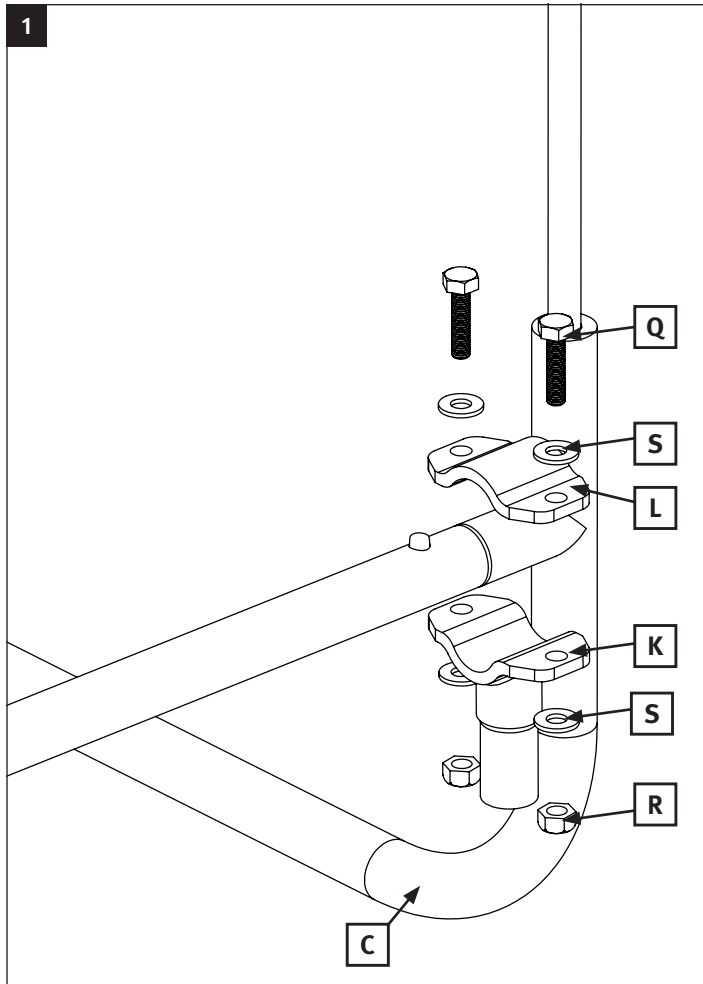
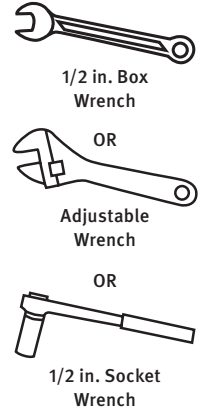

Assemble the mounting post upper clamp [K] to the top plate [L] on the outer edge of the frame [C]. Secure with four washers [S], two hex bolts [Q] and two nylock nuts [R]. Hand tighten. Later adjustment may be necessary to line up with the lower mounting posts [M].

Repeat with the remaining mounting post set on the other side of the frame.

STEP 5

INSTALL THE CAB FABRIC SHELL ONTO THE FRAME (FIG. 1-5)

Note: Fabric shell will be tight when properly assembled.

PARTS NEEDED

TOOLS NEEDED

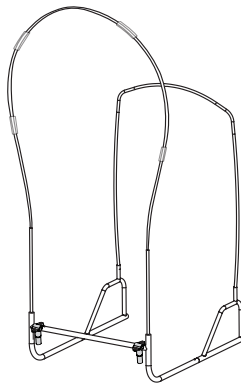
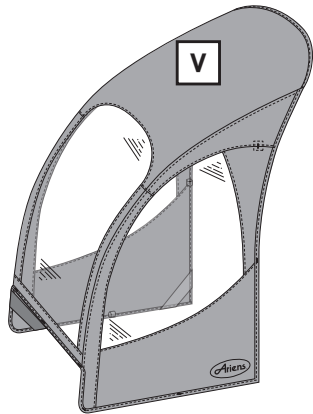

NONE

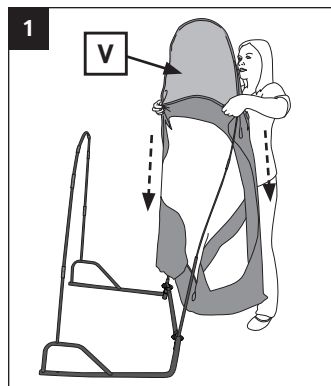

Slide the pocket in the top of the fabric shell [V] over the installed front hoop assembly.

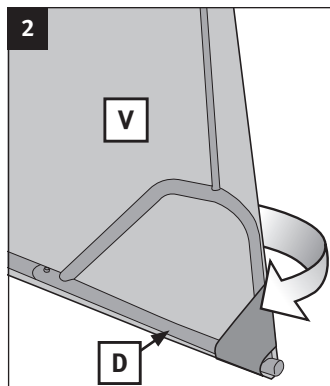

Pull the shell fabric to the back to secure the elastic strap at the back of the fabric shell [V] around the end of the mounting bar end [D]. Repeat process on the opposite side.

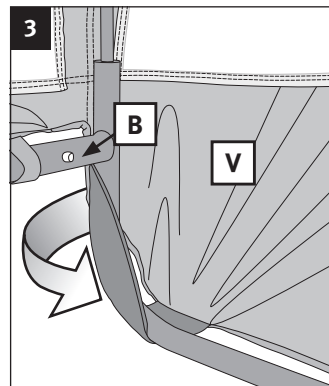

Slide the front elastic strap at the bottom of the fabric shell [V] around the right mounting bar corner [B]. Repeat on the other side with the left mounting bar [C].

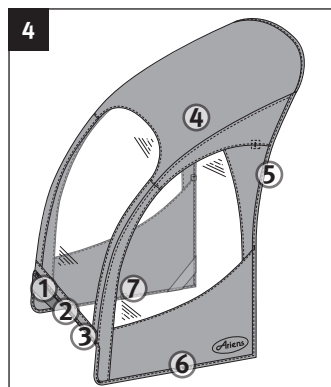

Attach rip-and-grip tabs in the proper sequence. Fabric will be tight to the frame and hoop assemblies.

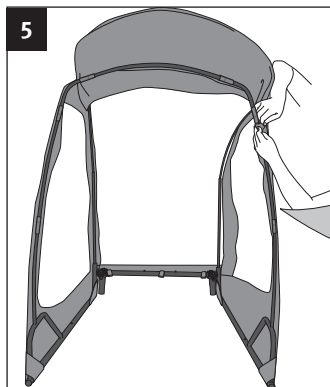

Continue attaching all the rip-and-grip tabs to the frame, back hoop and front hoop assemblies.

Make sure to correctly attach the rip-and-grip tabs to the frame.

STEP 6

ATTACH THE MOUNTING SYSTEM TO YOUR SNOW THROWER (FIG. 1-4)

Note: Exact positioning may vary depending on your machine.

Note: In some instances, it may be necessary to mount the top U-bolts [P] above the handlebar crossbar support. This will help the assembled cab sit higher for added clearance.

PARTS NEEDED

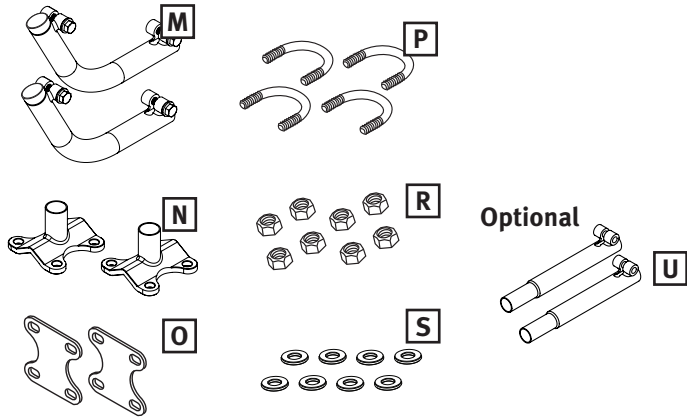

TOOLS NEEDED

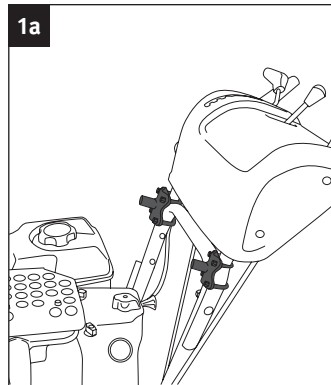
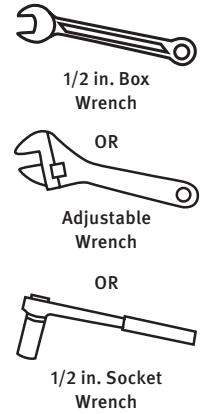

Attach parts N, O, P, R & S as shown on the upright of your snow thrower handlebar making sure to face the stub tube forward on machine.

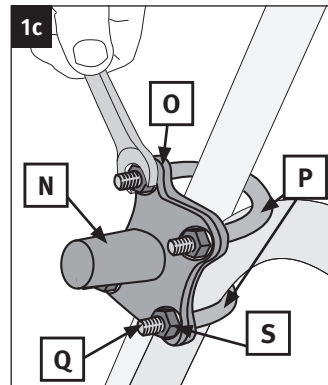
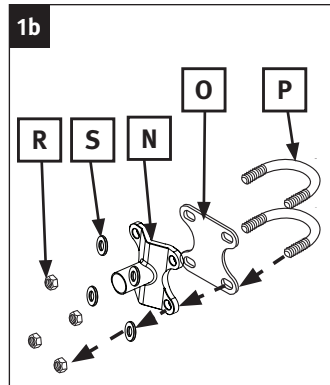

Repeat on the other side.
Important: Make sure no wires are secured inside the U-Bolt [P].

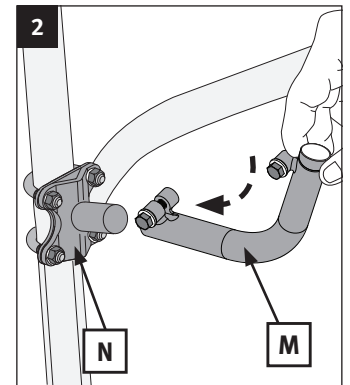

Slide the lower mounting posts [M] onto the installed mounting post clamps [N], so that bolts are facing the outside of the snow thrower.

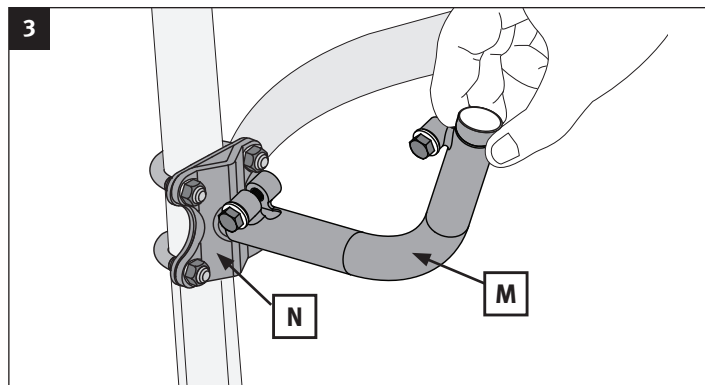

Hand tighten. Later adjustment may be necessary to line up with the frame mounting posts.

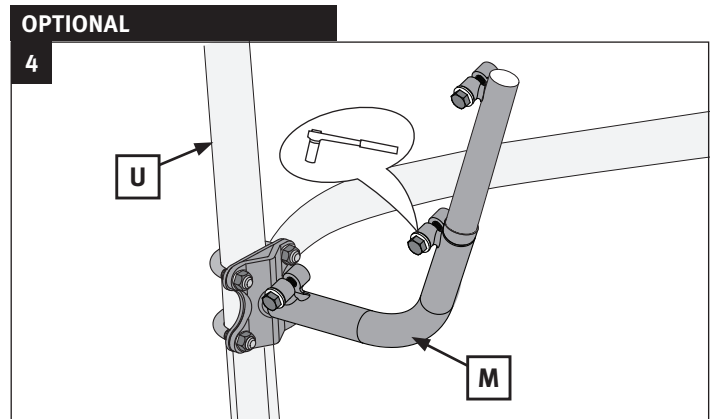

To mount the cab higher on your machine, insert the extender bars [U] into the lower mounting posts [M]. Securely tighten the extender bars to the lower mounting posts.

STEP 7

INSTALL ASSEMBLED CAB ON LOWER MOUNTING POSTS (FIG. 1-2)

PARTS NEEDED

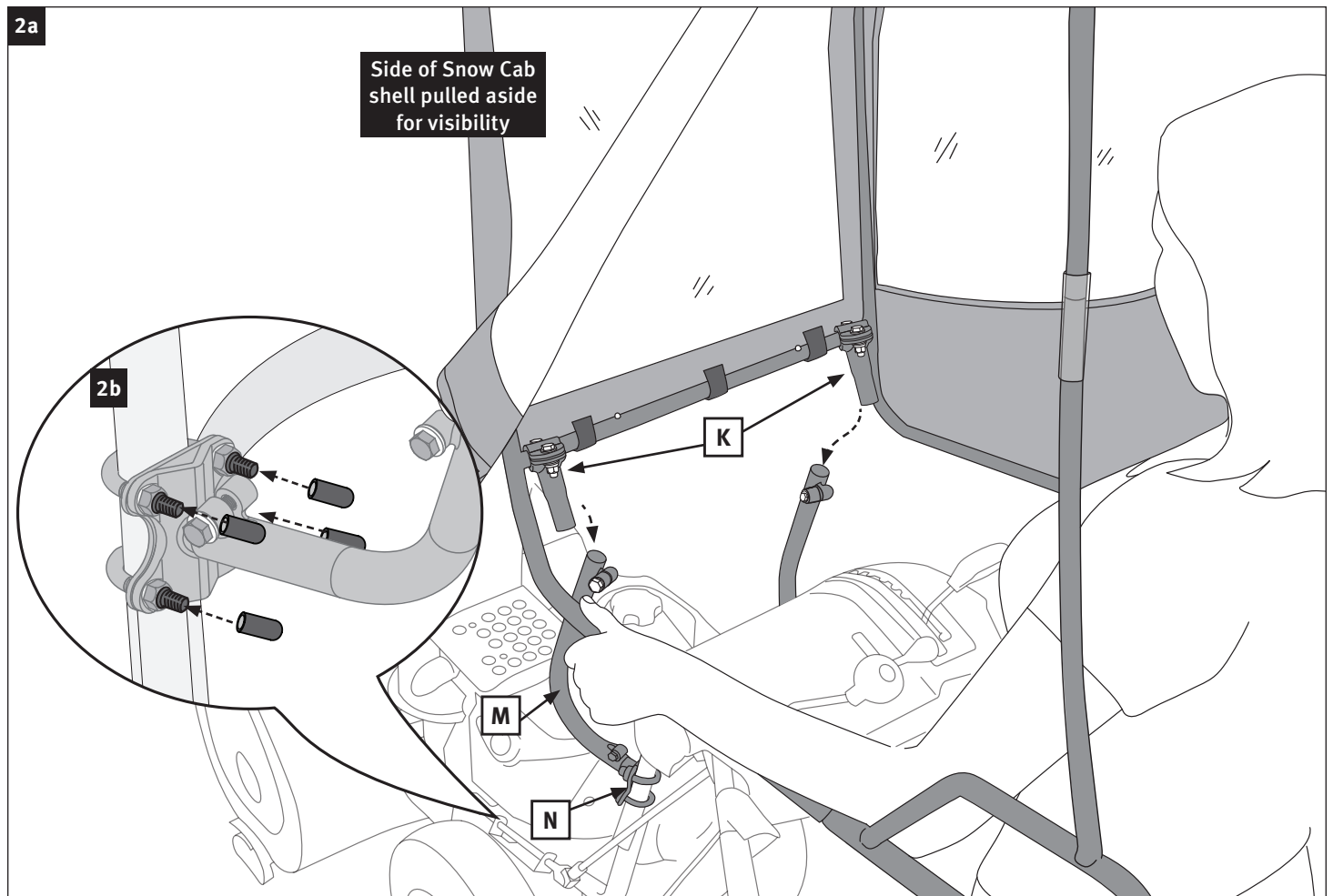
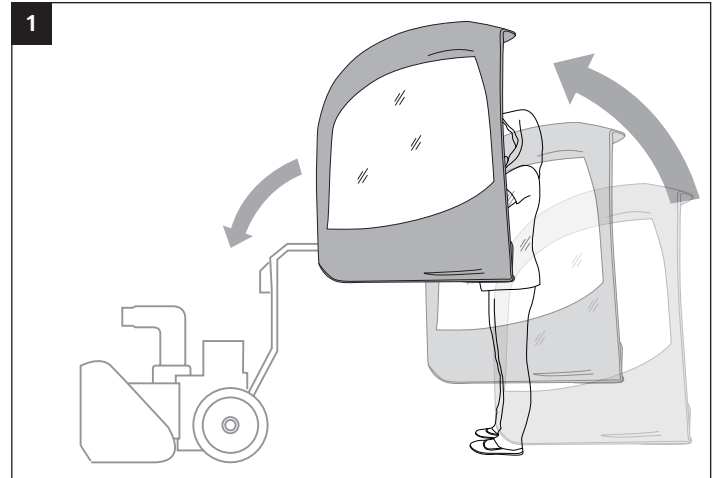
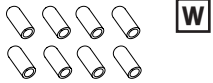

Note: It may be necessary to adjust the position of the lower mounting posts [M, N] in order to slide upper mounting posts [K] into them. Be sure to tighten both nuts after positioning.

Once the mounting posts are secured install the plastic U-Bolt end caps [W] to the threaded U-Bolt ends.

STEP 8

ADJUSTING SNOW THROWER CAB ANGLE (FIG. 1)

CAUTION: No part of the fabric cab skin should touch the engine or exhaust system of your snow thrower.

PARTS NEEDED

NONE

TOOLS NEEDED



1/2 in. Box
Wrench

OR

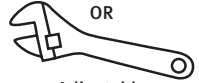

Adjustable
Wrench

OR

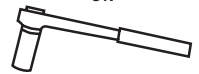

1/2 in. Socket
Wrench

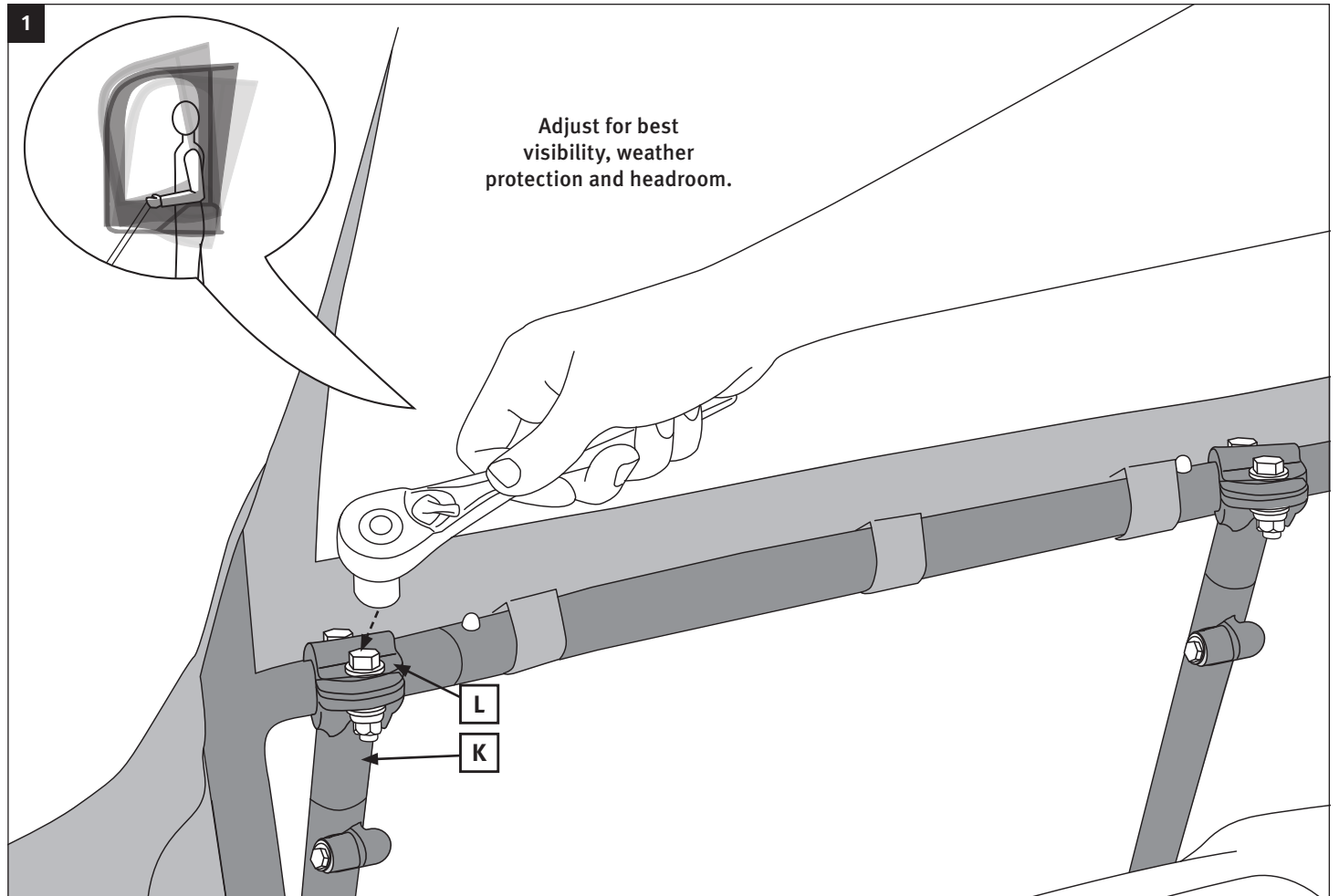

Loosen nuts on upper mounting posts [K, L] to adjust cab to proper angle so that the mounting bar ends [B, C] are parallel to the ground.

To properly support the cab be sure to securely tighten all bolts before use.

CARE AND MAINTENANCE

STORAGE

Store in a clean dry place. Never store a wet cab in an enclosed area as it can develop mildew. Avoid folding the plastic windows of the cab for long periods.

BOLTS

Check all bolts before each use to see that they are tight. If one or more bolts come loose, failure of cab parts may occur.

WINDOWS

Don't clean the plastic windows when they are dry—you can scratch them. Hose them with water and rub them with your bare hands. Liquid soap may be used. During freezing weather an automotive windshield cleaner and a soft cloth will work (don't use your bare hands with the cleaner). Fabric areas of the cab may be washed with a rag. DO NOT use soap or detergent as it may remove protective coatings added by the factory.

TROUBLESHOOTING

Problem	Possible Cause	Corrective Action
Cab front interferes with the snow thrower controls.	The cab frame mounted too low.	Add the extender bars [U] to the lower mounting posts [M].
Not enough headroom.	The cab frame mounted too low.	Add the extender bars [U] to the lower mounting posts [M].

TWO YEAR LIMITED WARRANTY

The manufacturer, Classic Accessories, Inc., will repair or replace, without charge, this product which under normal usage has proven to be defective in its manufacture or workmanship for a period of two (2) year from the date of initial retail purchase. This warranty is valid only to the original purchaser. This warranty is not transferable and does not cover any parts that have been subjected to misuse, abuse, alteration, overload, accident or normal wear of moving parts.

Service can be obtained by contacting Classic Accessories at classicaccessories.com or 1-800-854-2315. Any cab or cab part that is returned to Classic Accessories, together with the original sales receipt as proof of initial retail purchase, and with postage prepaid, will be repaired or replaced without cost if the unit is found defective. This warranty does not apply to accessories or damage caused where repairs have been made or attempted by others. All warranty work will be completed in a reasonable time, not to exceed 60 days after receiving the product.

Classic Accessories is not responsible for direct, indirect, incidental or consequential damages. Some states and provinces do not allow limitations on how long an implied warranty lasts and/or do not allow the exclusion or limitation of incidental damages, so the above limitations may not apply to you. This warranty gives you specific legal rights, and you may also have other rights, which vary from state to state and province to province.

WARRANTY VOID IF PRODUCT USED FOR COMMERCIAL OR RENTAL PURPOSES OR IF THE SNOW THROWER CAB IS TRANSPORTED ON AN OPEN TRAILER OR TRUCK.

FOR ANY WARRANTY INFORMATION

Call: 1-800-854-2315 for Warranty Assistance, Monday - Friday 8 a.m. - 4 p.m., PST

REPLACEMENT PARTS

If parts are missing or if you need replacement parts, please call Classic Accessories customer service at 1-800-854-2315, 8 a.m. - 4 p.m., PST, Monday-Friday. Please refer to the Package Contents List for the parts list.

22640 68th Ave. S.
Kent, WA, USA 98032
www.classicaccessories.com
Email: customerservice@classicaccessories.com

Tel: (253) 395-3900
Fax: (253) 395-3991





ITEM/ARTICLE: 72102600

CABINE SNO-THRO®

English
Français

(page 01)
(page 13)



⚠ AVERTISSEMENT

VEUILLEZ LIRE COMPLÈTEMENT ET ATTENTIVEMENT LES INSTRUCTIONS AVANT DE COMMENCER À INSTALLER VOTRE NOUVELLE CABINE OU D'UTILISER VOTRE SOUFFLEUSE À NEIGE APRÈS AVOIR INSTALLÉ LA CABINE.



Vous avez des questions, des problèmes ou des pièces s'avèrent manquantes? Avant de retourner au détaillant, veuillez consulter le site classicaccessories.com ou appelez le service à la clientèle de Classic Accessories au 1-800-854-2315, de 8 h à 16 h, heure normale du Pacifique, du lundi au vendredi. Courriel : customerservice@classicaccessories.com

14cH56_16615

Consignes de sécurité.....	14
Contenu de la boîte (pièces et quincaillerie).....	15
Outils nécessaires	15
Temps d'assemblage.....	15
Instructions d'assemblage.....	16-23
Nettoyage et entretien	24
Guide de dépannage	24
Garantie.....	24
Pièces de rechange	24



CONSIGNES DE SÉCURITÉ

Veillez lire et assimiler le contenu de ce manuel dans son intégralité avant de tenter d'assembler, d'utiliser ou d'installer cet article. Si vous avez des questions concernant cet article, veuillez appeler le service à la clientèle de Classic Accessories au 1-800-854-2315, de 8 h à 16 h, heure normale du Pacifique, du lundi au vendredi.

1. LA CABINE N'EST PAS UN DISPOSITIF DE PROTECTION.

Cette cabine NE protège PAS du bruit, des gaz d'échappement du moteur, des produits chimiques, des collisions, d'un retournement ou d'autres accidents.

2. Suivre toutes les consignes de sécurité du fabricant de la souffleuse à neige.
3. L'emploi de cette cabine avec une souffleuse à neige réduira le champ de vision de l'utilisateur. Faire preuve de précaution en présence de personnes, d'enfants, ou de tout obstacle.
4. La cabine augmente la hauteur de la souffleuse à neige. Ne pas oublier de prendre en compte la hauteur de la cabine. Faire preuve de précaution en présence de branches d'arbres basses ou d'objets suspendus sous lesquels il était auparavant possible de passer sans la cabine.
5. Avant d'utiliser la souffleuse, s'assurer que tous les boulons sont correctement serrés. Si un ou plusieurs boulons se desserrent, les pièces de la cabine risquent de se détacher.

EFFECTUER UN ENTRETIEN SÉCURITAIRE

- Seuls des adultes qualifiés et formés devraient procéder à l'entretien de cette machine.
- Connaître et comprendre les procédures d'entretien avant d'effectuer les opérations d'entretien.
- Garder la zone autour de la machine propre et sèche.
- Ne pas faire fonctionner le moteur dans un espace clos où les dangereux gaz d'échappement risquent de s'accumuler.

- Ne jamais lubrifier la machine ou un de ses accessoires ni effectuer de réglage ou d'opération d'entretien pendant qu'ils sont en train de rouler. Maintenir les dispositifs de sécurité en place et en bon état de marche.
- Veiller à ce la boulonnerie demeure toujours bien serrée
- Veiller à garder les mains, les pieds, les vêtements, les bijoux et les cheveux longs loin des pièces en mouvement afin d'éviter qu'ils ne soient happés.
- Débrancher la batterie et retirer le fil de la bougie (sur moteurs à essence) avant d'effectuer toute réparation.
- Veiller à ce que toutes les pièces soient correctement installées et demeurent en bon état de fonctionnement. Réparer tout dégât immédiatement. Remplacer toute pièce usée ou endommagée. Remplacer les étiquettes d'instructions et de sécurité usées ou endommagées.
- Vérifier toute la quincaillerie et boulonnerie à intervalles réguliers pour s'assurer que l'équipement est en bon état de fonctionnement.
- Ne pas modifier la machine ni tout dispositif de sécurité. Toute modification non-autorisée ou installation d'accessoire sur la machine risque de nuire à son fonctionnement et à sa sécurité.

PORTER DES VÊTEMENTS APPROPRIÉS

- Veiller à toujours porter des lunettes de protection avant d'utiliser la machine.
- Porter des vêtements serrés et un équipement protecteur pour effectuer le travail.
- Porter toujours des chaussures montantes robustes et des pantalons longs.
- Porter une protection auditive adéquate telle que des bouchons d'oreilles.
- Le fort bruit risque de provoquer la surdité.

COMMENCER L'ASSEMBLAGE À LA PAGE 16

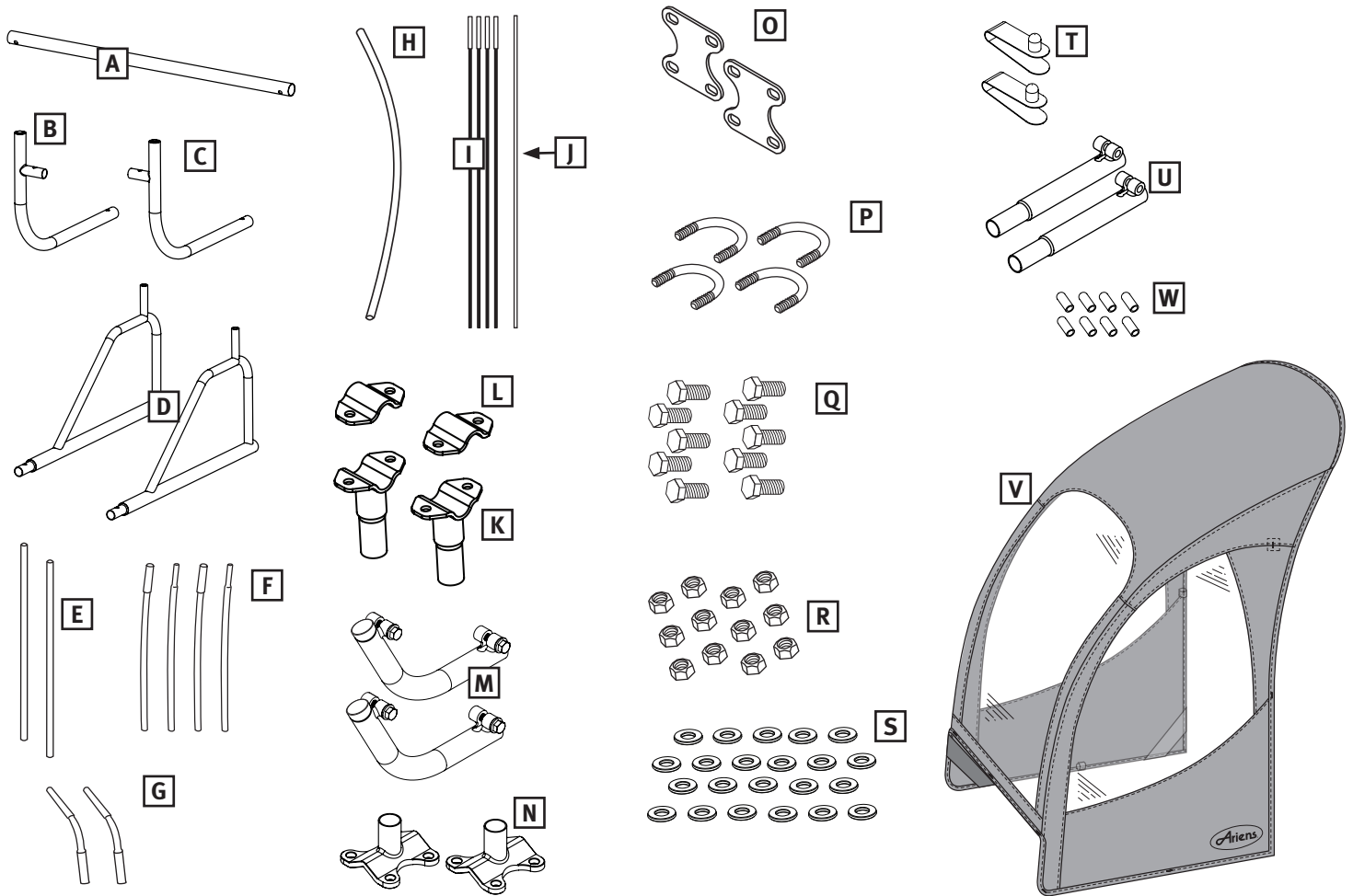

Pièce	Description	Qty.	Référence
A	Barre de montage centrale	1	PRT-72102600-A
B	Barre de montage droite	1	PRT-72102600-B
C	Barre de montage gauche	1	PRT-72102600-C
D	Pièces d'extrémité de la barre de montage	2	PRT-72102600-D
E	Tiges avant	2	PRT-72102600-E
F	Tiges latérales de l'arceau arrière (2 avec extrémités en PVC)	4	PRT-72102600-F
G	Tiges des coins de l'arceau arrière	2	PRT-72102600-G
H	Tige supérieure de l'arceau arrière	1	PRT-72102600-H
I	Tiges latérales de l'arceau avant (noires) (avec extrémités en PVC)	4	PRT-72102600-I
J	Tige supérieure de l'arceau avant (blanche)	1	PRT-72102600-J
K	Montants de fixation, supports de la bride	2	PRT-72102600-K

Pièce	Description	Qty.	Référence
L	Montants de fixation, parties supérieures de la bride	2	PRT-72102600-L
M	Montants de fixation inférieur	2	PRT-72102600-M
N	Brides du montant de fixation	2	PRT-72102600-N
O	Plaques de séparation de la bride du montant de fixation	2	PRT-72102600-O
P	Étriers filetés	4	PRT-72102600-HRDWR
Q	Boulons hexagonaux	10	PRT-72102600-HRDWR
R	Écrous à frein élastique	12	PRT-72102600-HRDWR
S	Rondelles	22	PRT-72102600-HRDWR
T	Attaches ressort supplémentaires	2	PRT-72102600-HRDWR
U	Barres de rallonge	2	PRT-72102600-U
V	Toile de la cabine	1	PRT-72102600-V
W	Couvre-étriers en plastique	8	PRT-72102600-HRDWR

OUTILS NÉCESSAIRES



Clé polygonale de 1/2 po.

OU



Clé à molette de 1/2 po.

OU



Clé à douilles de 1/2 po.

TEMPS D'ASSEMBLAGE

Une heure (60 minutes)



ÉTAPE 1

ASSEMBLER LE CADRE (VOIR ILLUSTRATIONS 1 À 3)

Remarque: Pour faciliter le montage, assemblez le cadre sur une surface plane propre à côté de votre souffleuse à neige.

PIÈCES NÉCESSAIRES

OUTILS NÉCESSAIRES

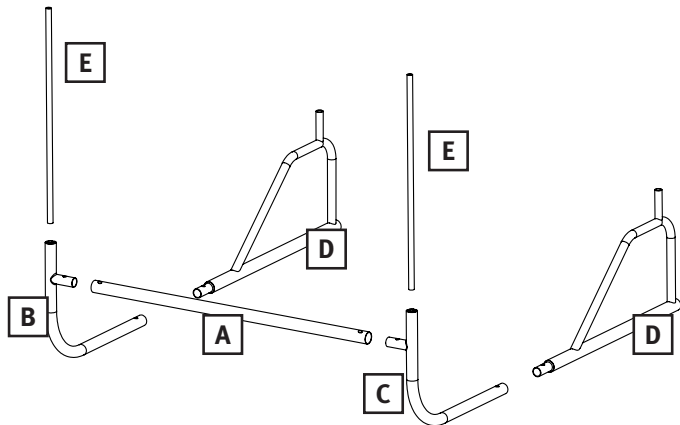

AUCUN

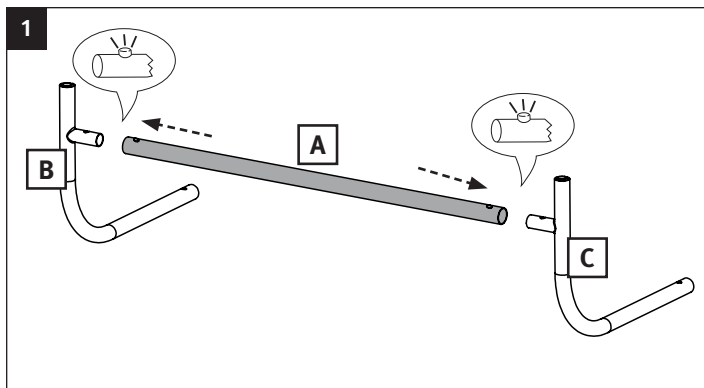

1
Glissez la barre de montage centrale [A] sur le goujon de la barre de montage droite [B] jusqu'à ce que le bouton à ressort s'imbrique dans le trou de la barre centrale.

Glissez la barre de montage centrale [A] sur le goujon de la barre de montage gauche [C] jusqu'à ce que le bouton à ressort s'imbrique dans le trou de la barre centrale.

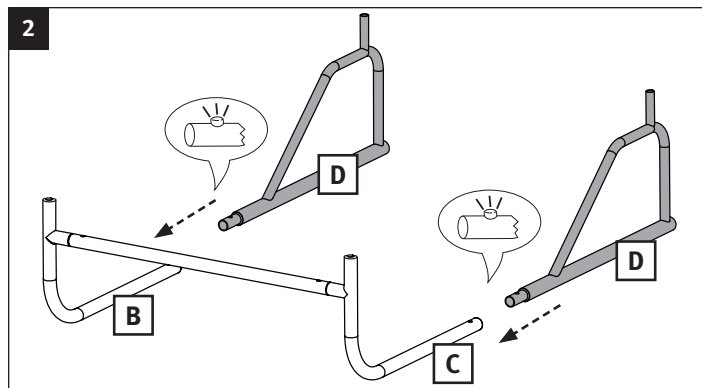

2
Glissez la pièce d'extrémité de la barre de montage [D] dans le bout de la barre de montage droite [B]. Assurez-vous que le bouton à ressort de la pièce [D] s'imbrique dans le trou de la barre de montage latérale [B].

Glissez la pièce d'extrémité de la barre de montage [D] dans le bout de la barre de montage gauche [C]. Assurez-vous que le bouton à ressort de la pièce [D] s'imbrique dans le trou de la barre de montage latérale [C].

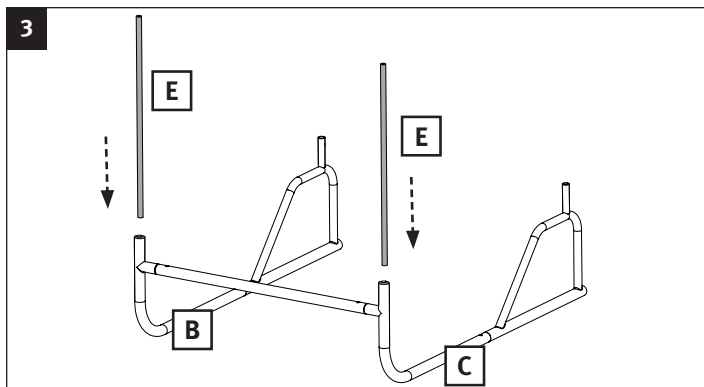

3
Insérez les tiges avant [E] dans les extrémités des montants des barres de montage latérales [B et C].

ÉTAPE 2

ASSEMBLER L'ARCEAU ARRIÈRE (VOIR ILLUSTRATIONS 1 À 6)

Remarque: Nous vous recommandons de placer ces pièces à plat sur le sol afin de faciliter l'assemblage.

Remarque: Les tiges latérales et des coins de l'arceau arrière [E et F] possèdent chacune des manchons en plastique transparent au niveau de leur extrémité. La tige supérieure du cadre [G] NE COMPORTE PAS de manchons en plastique transparent.

PIÈCES NÉCESSAIRES

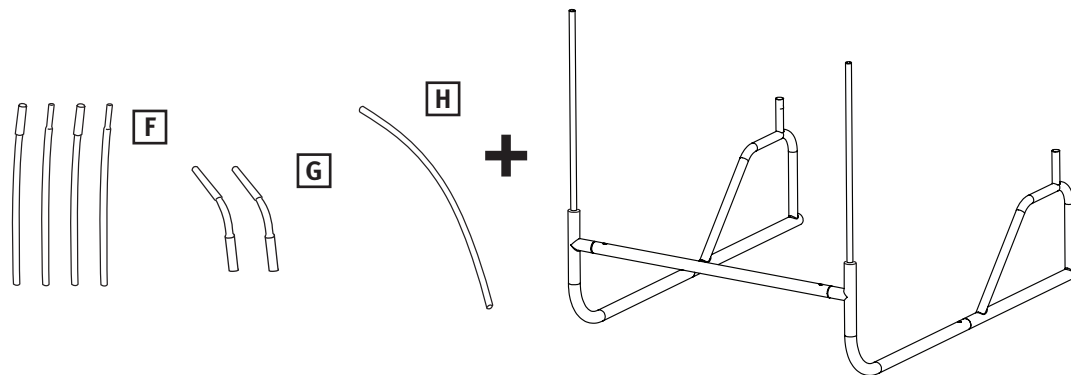

OUTILS NÉCESSAIRES

AUCUN

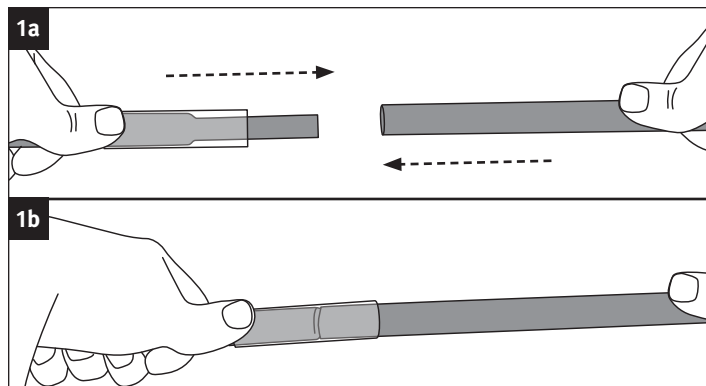

Les tiges latérales de l'arceau arrière [F] ont été conçues afin de pouvoir faire correspondre les extrémités effilées comme illustré.

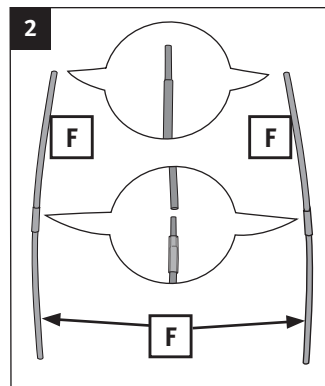

Joignez deux tiges latérales [F] de chaque côté du cadre de la cabine.

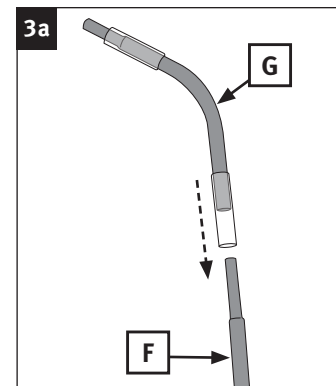

Insérez les tiges des coins de l'arceau arrière [G] sur les tiges latérales de l'arceau arrière [F].

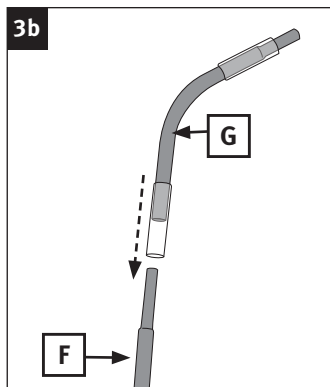

Répétez l'opération avec les tiges restantes des coins de l'arceau arrière [G] et les tiges restantes latérales de l'arceau arrière [F].

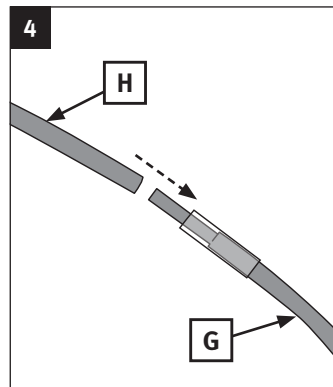

Insérez la tige supérieure de l'arceau arrière [H] dans les extrémités des deux tiges des coins de l'arceau arrière [G].

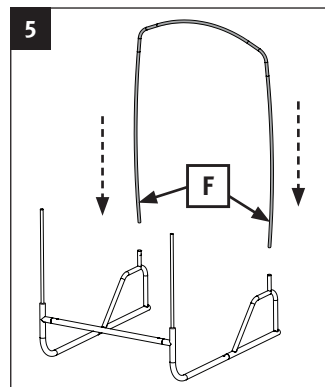

Insérez les tiges latérales de l'arceau arrière dans les goujons supérieurs droit et gauche du cadre.

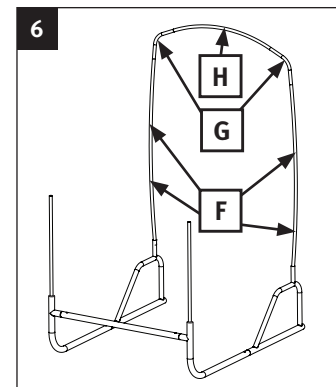

Assurez-vous que les tiges sont complètement insérées dans les goujons avant de continuer.

ÉTAPE 3

ASSEMBLER L'ARCEAU AVANT (VOIR ILLUSTRATIONS 1 À 3)

⚠ AVERTISSEMENT: Faites attention lorsque vous assemblez les tiges de l'arceau avant et les tiges supérieures. Les tiges tendues risquent de glisser hors des manchons en métal ou plastique et de gravement vous blesser. Il est recommandé de porter des lunettes de protection.

PIÈCES NÉCESSAIRES

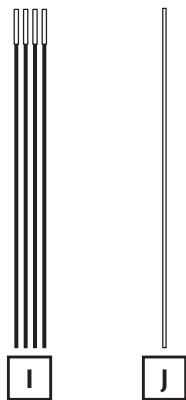

+

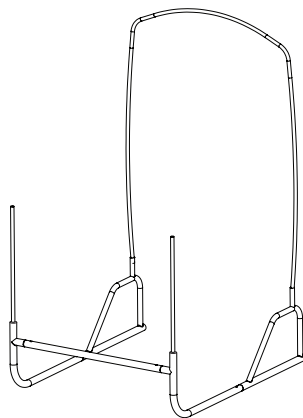

OUTILS NÉCESSAIRES

AUCUN

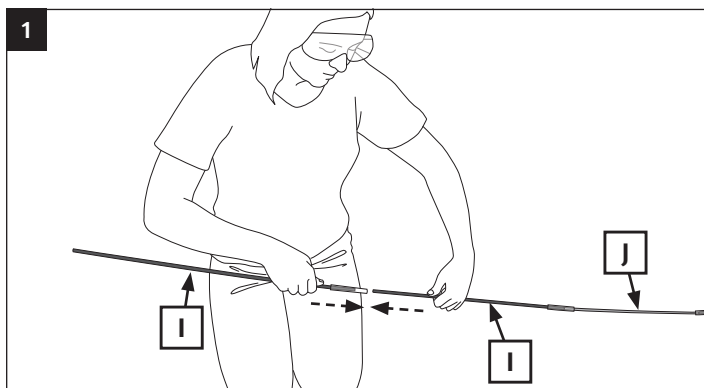

1 Insérez une tige latérale de l'arceau avant [I] dans une autre tige latérale puis dans la tige supérieure de l'arceau avant [J]. Répétez l'opération avec les deux tiges latérales restantes de l'arceau avant [I].

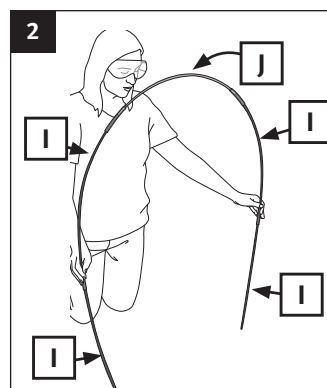

2 Saisissez l'ensemble des tiges de l'arceau avant au niveau de l'extérieur des tiges latérales et courbez les tiges afin de former un arc.

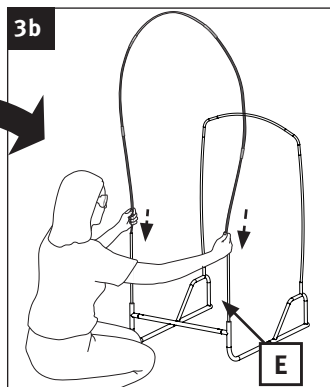
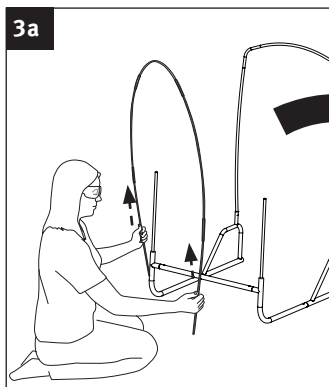

3a Tout en tenant les deux extrémités de l'arceau avant que vous venez d'assembler, soulevez...

3b ...puis insérez les extrémités de l'arceau dans les extrémités des deux tiges avant [E].

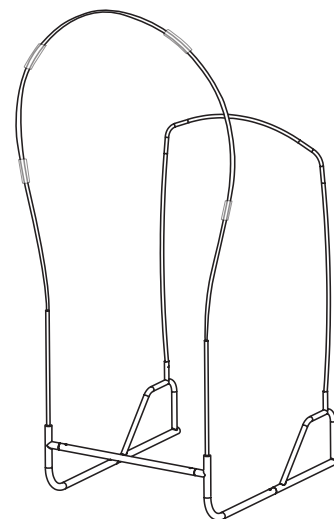

ÉTAPE 4

INSTALLER LE MONTANT DE FIXATION (VOIR ILLUSTRATIONS 1 À 6)

PIÈCES NÉCESSAIRES

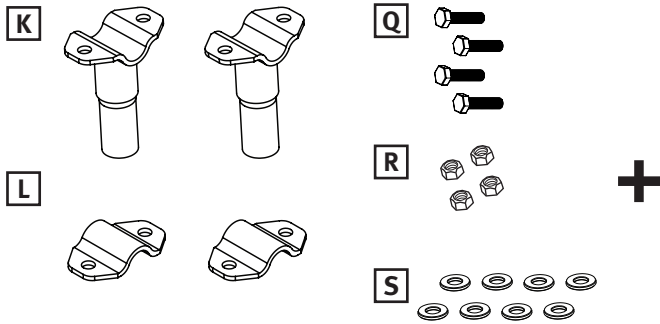

OUTILS NÉCESSAIRES

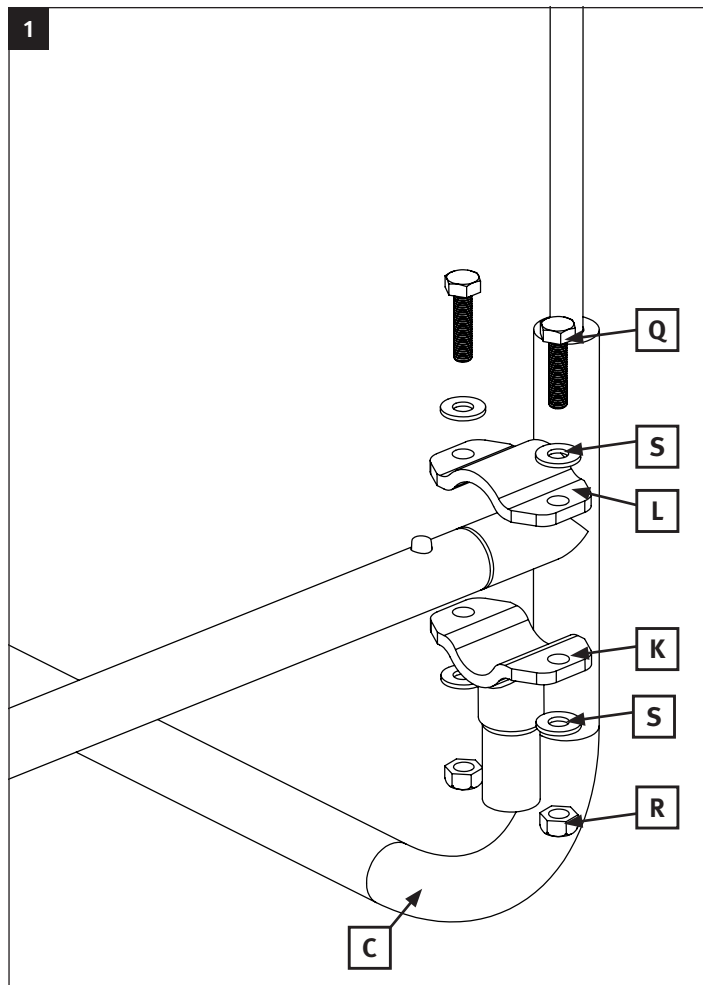
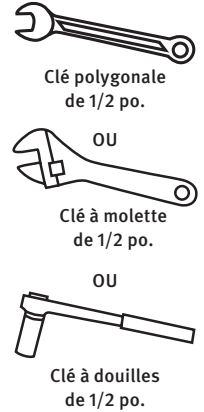

Fixez le support de la bride du montant de fixation [K] à la partie supérieure de la bride [L] sur le bord extérieur du cadre [C]. Fixez les pièces à l'aide de quatre rondelles [S], deux boulons hexagonaux [Q] and deux écrous à frein élastique [R]. Serrez ces pièces à la main. Il sera peut-être nécessaire de modifier la position des pièces afin de les aligner avec les montants de fixation inférieurs [M].

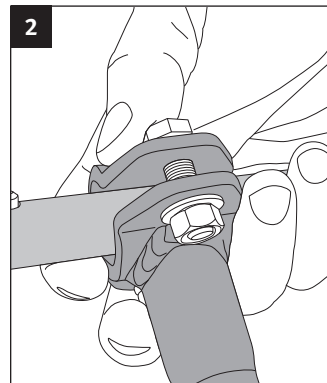

Répétez l'opération avec le montant de fixation restant sur l'autre côté du cadre

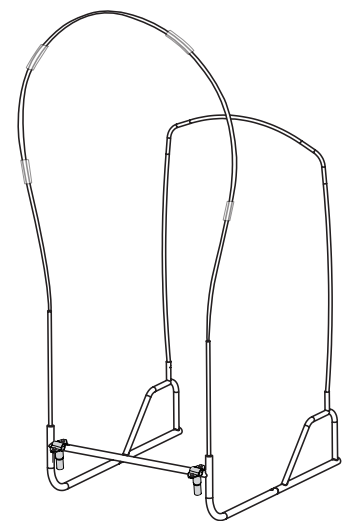

ÉTAPE 5

INSTALLER LA TOILE DE LA CABINE SUR LE CADRE (VOIR ILLUSTRATIONS 1 À 5)

Remarque: La toile sera tendue une fois que le cadre est correctement monté.

PIÈCES NÉCESSAIRES

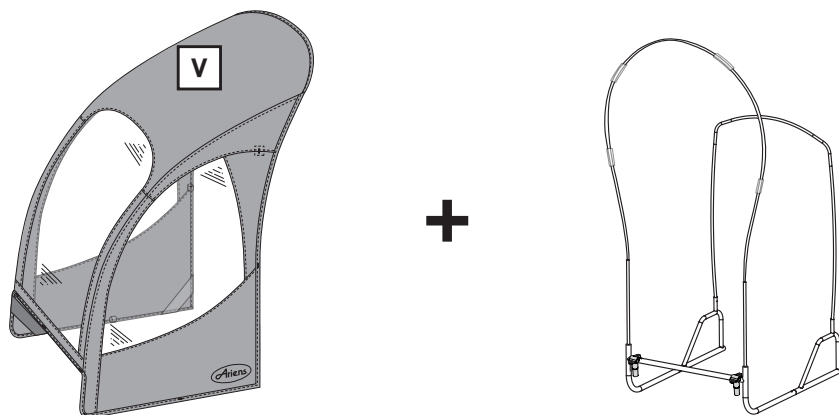

OUTILS NÉCESSAIRES

AUCUN

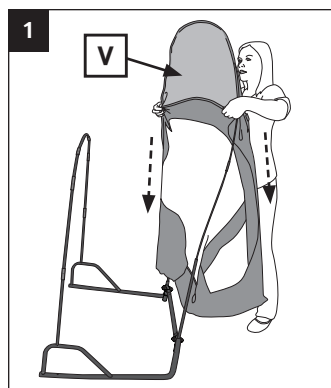

1 Insérez avec précaution la partie courbée du haut des tiges de l'arceau avant dans la poche de la toile de la cabine [V] au niveau du toit.

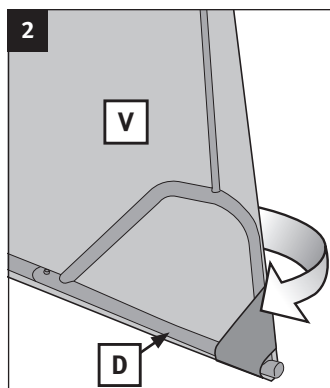

2 Saisissez le coin arrière inférieur de la toile et tirez sur l'élastique situé derrière la toile [V] afin de le passer autour de l'extrémité de la barre de montage [D]. Répétez l'opération avec l'élastique situé de l'autre côté.

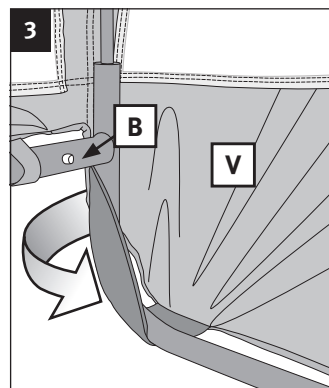

3 Faites passer l'élastique avant situé dans le coin de la toile [V] autour du coin de la barre de montage droite [B]. Répétez l'opération l'autre côté avec la barre de montage gauche [C].

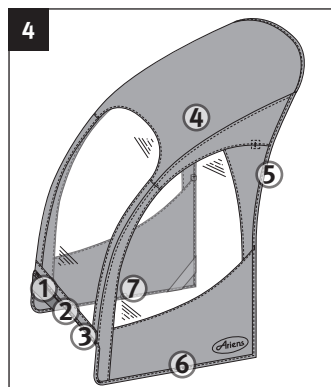

4 Fixez les bandes autoagrippantes dans l'ordre. La toile sera tendue sur le cadre et ses arceaux.

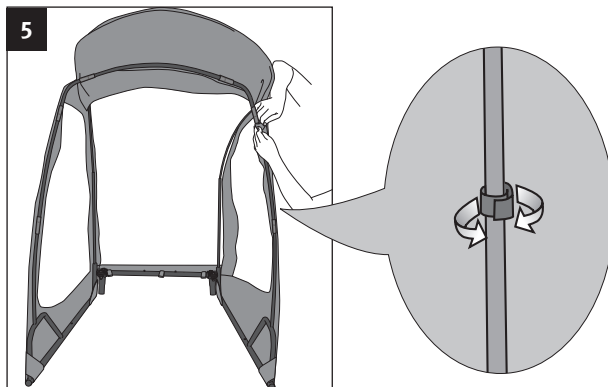

5 Continuez à fixer toutes les bandes autoagrippantes au cadre et aux arceaux avant et arrière.

Assurez-vous de fixer correctement les bandes autoagrippantes au cadre.

ÉTAPE 6

FIXER LE DISPOSITIF DE MONTAGE SUR LA SOUFFLEUSE À NEIGE (VOIR ILLUSTRATIONS 1 À 4)

Remarque: La position exacte risque de varier selon le fabricant de la souffleuse à neige.

Remarque: Dans certains cas, il peut s'avérer nécessaire d'installer les étriers filetés supérieurs [P] au-dessus de la barre du support du guidon. Ceci permettra à la cabine une fois assemblée de reposer plus haut pour laisser un dégagement plus important.

PIÈCES NÉCESSAIRES

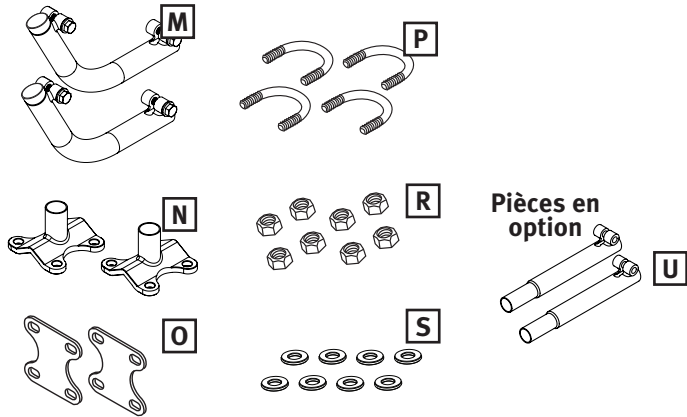

OUTILS NÉCESSAIRES

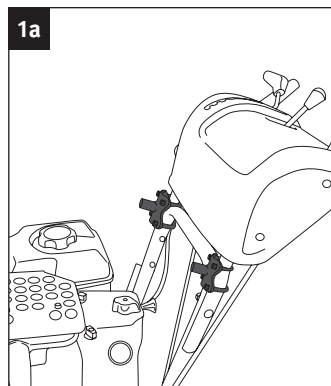
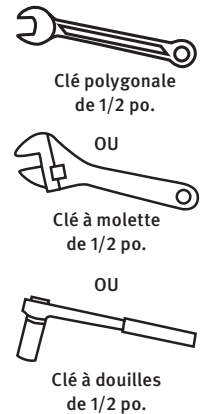

1a Montez les pièces N, O, P, R et S sur le montant du guidon de la souffleuse à neige en veillant à ce que le goujon soit orienté vers l'avant.

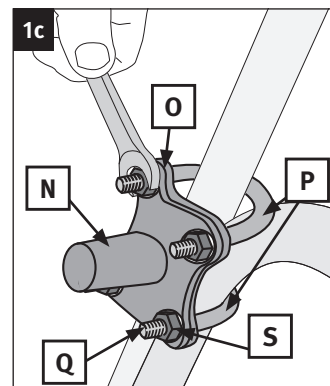
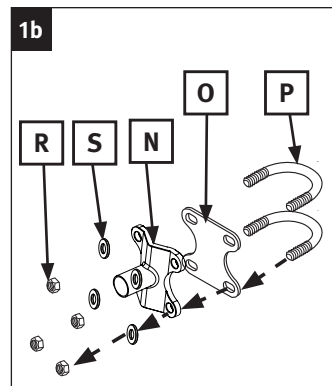

1c Faites de même de l'autre côté.
Note importante : Assurez vous que l'étrier fileté [P] ne recouvre aucun câble.

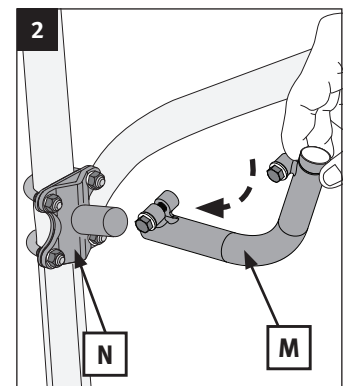

2 Glissez les montants de fixation inférieurs [M] sur les brides [N] du montant de fixation qui sont déjà installées, de manière à ce que les boulons soient orientés vers l'extérieur de la cabine.

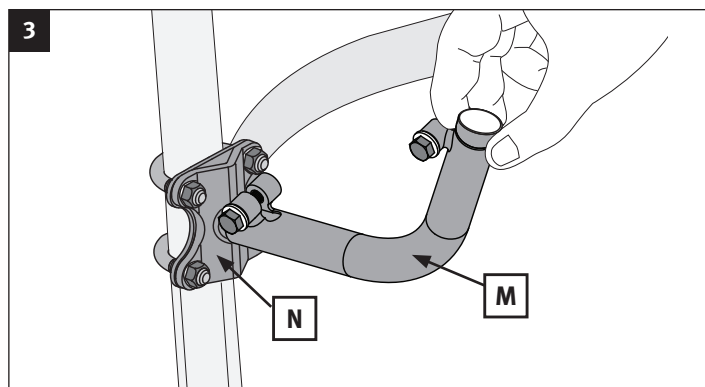

3 Serrez à la main. Il s'avèrera peut-être nécessaire d'aligner les pièces avec les montants de fixation du cadre.

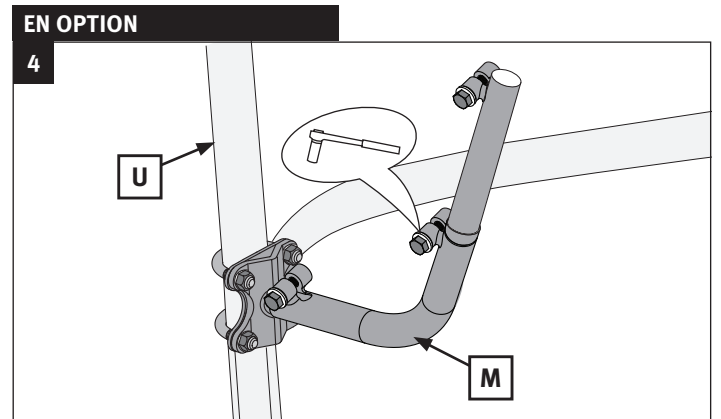

4 EN OPTION
Pour installer la cabine plus haut sur la machine, insérez les barres de rallonge [U] dans les montants de fixation inférieurs [M]. Serrez les barres de rallonge afin qu'elles soient solidement fixées aux montants de fixation inférieurs.

ÉTAPE 7

INSTALLER LA CABINE ASSEMBLÉE SUR LES MONTANTS DE FIXATION INFÉRIEURS
(VOIR ILLUSTRATIONS 1 À 2)

PIÈCES NÉCESSAIRES

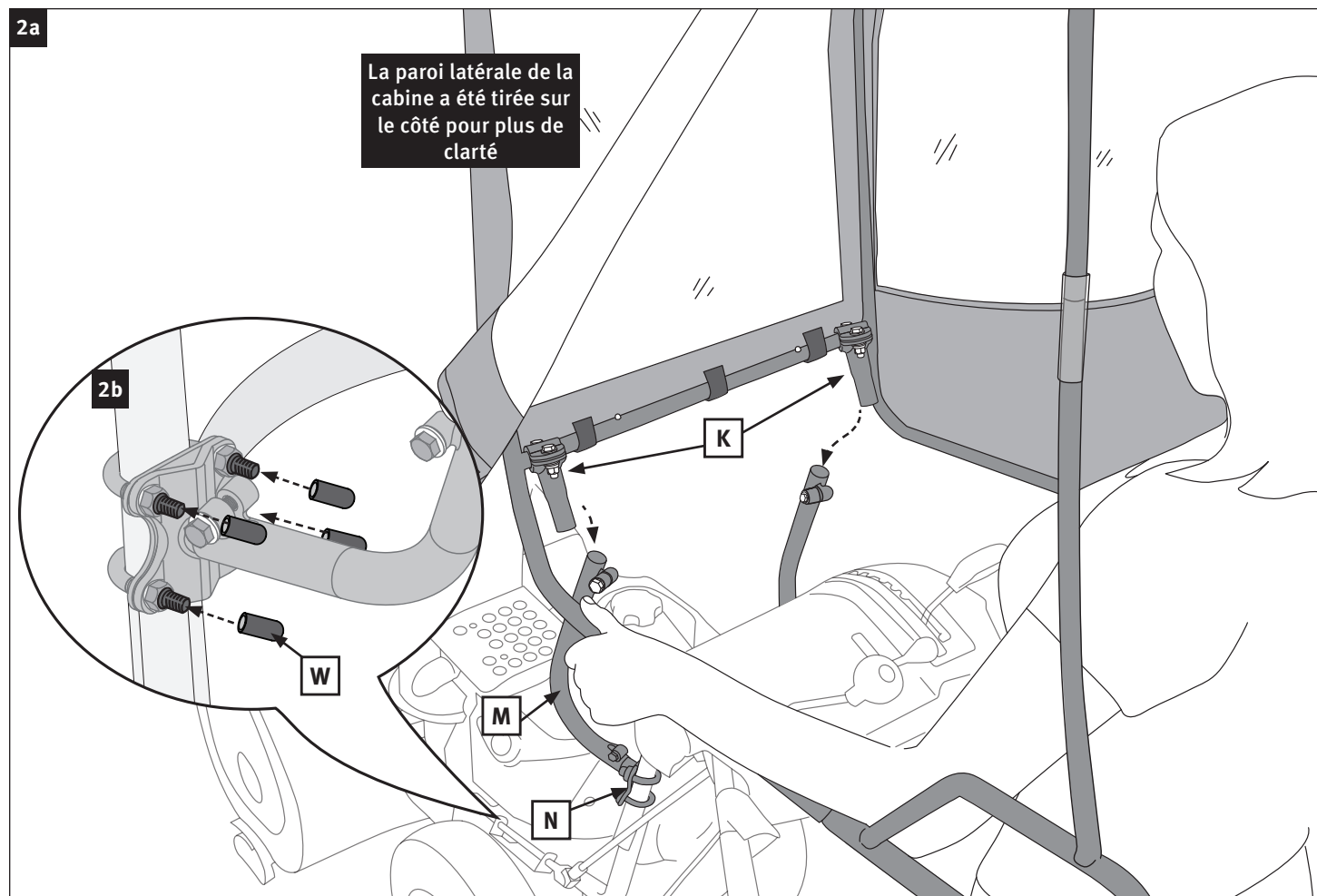
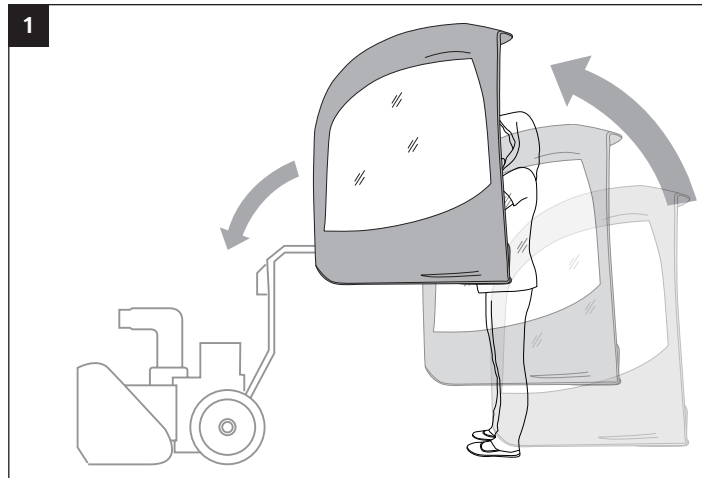
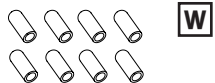

Note : Il pourra s'avérer nécessaire de modifier la position des montants de fixation inférieurs [M et N] afin d'y glisser les montants de fixation supérieurs [K]. Assurez-vous de bien serrer les deux écrous après le réglage.

Une fois les montants de fixation solidement fixés, installez les couvre-étriers en plastique [W] sur les extrémités des étriers filetés.

ÉTAPE 8

RÉGLER L'ANGLE D'INCLINAISON DE LA CABINE (VOIR ILLUSTRATION 1)

ATTENTION: Aucune partie de la toile de la cabine ne doit toucher le moteur ou le système d'échappement de la souffleuse à neige.

PIÈCES NÉCESSAIRES

AUCUNE

OUTILS NÉCESSAIRES



Clé polygonale
de 1/2 po.

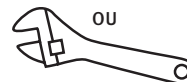

OU
Clé à molette
de 1/2 po.

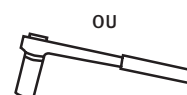

OU
Clé à douilles
de 1/2 po.

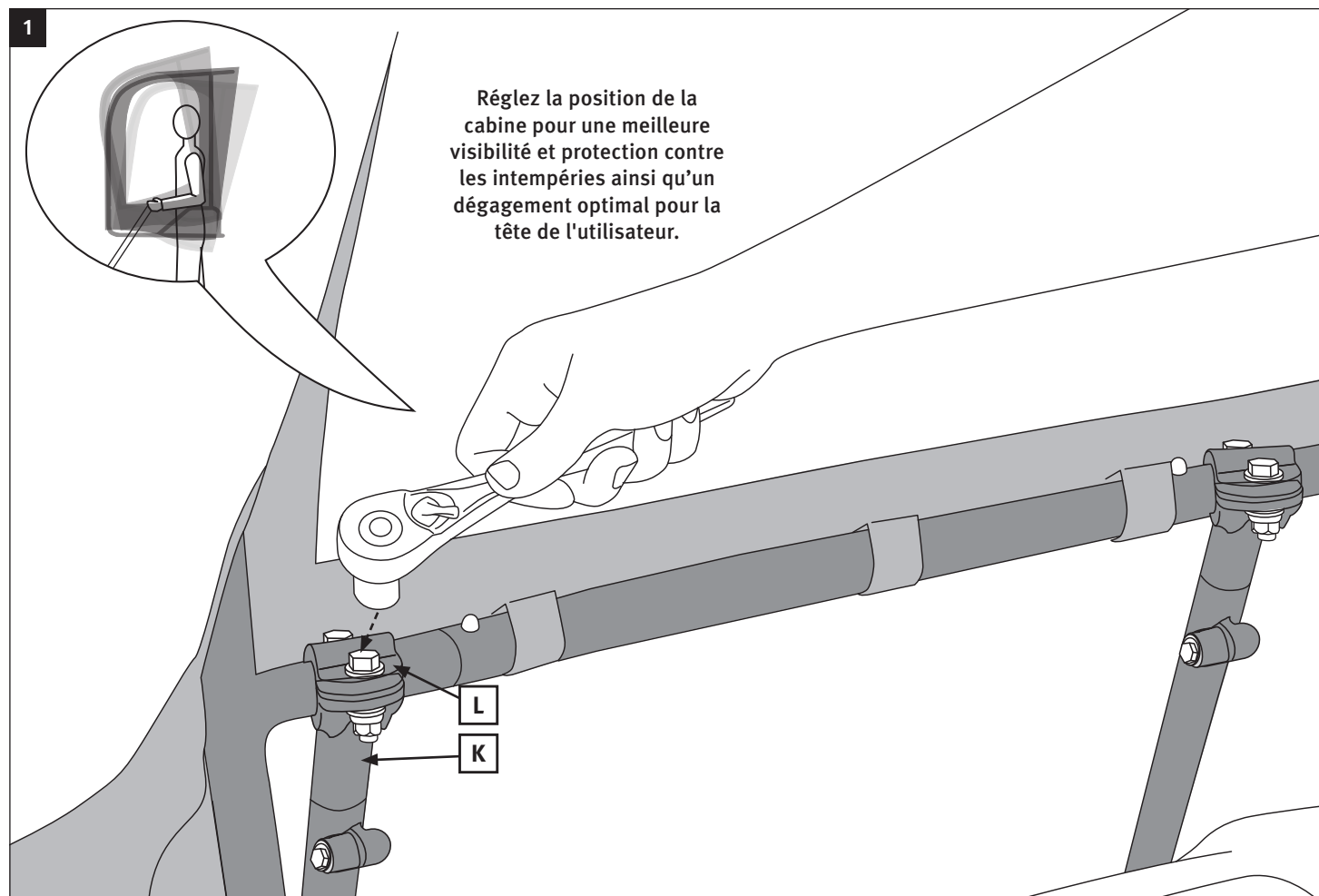

Desserrez les écrous des montants de fixation supérieurs [K, L] pour modifier l'angle d'inclinaison de la cabine afin que les pièces d'extrémité des barres de montage [B, C] soient parallèles au sol.

Pour que la cabine soit bien soutenue, serrez tous les boulons avant d'utiliser la souffleuse.

NETTOYAGE ET ENTRETIEN

REMISAGE

Remisez la cabine dans un endroit propre et sec. Ne rangez jamais une cabine mouillée dans un espace clos car elle risque de moisir. Évitez de plier les fenêtres en plastique de la cabine et de les laisser ainsi pendant de longues périodes.

BOULONS

Assurez-vous que les boulons sont tous correctement serrés à chaque fois avant d'utiliser la cabine. Si un ou plusieurs boulons viennent à se desserrer, les pièces de la cabine risquent de se détacher.

FENÊTRES

Ne nettoyez pas les fenêtres en plastique lorsqu'elles sont sèches car vous risquez de les rayer.

Nettoyez-les au jet d'eau et frottez-les avec les mains sans porter de gants. Il vous est possible d'utiliser du savon liquide. En temps de gel, il vous est également possible d'utiliser du liquide lave-glace et un chiffon doux (ne pas utiliser le liquide lave-glace sans porter de gants). La toile de la cabine peut être nettoyée avec un chiffon. N'utilisez pas de savon car vous risquez de retirer le revêtement protecteur qui a été ajouté en usine.

GUIDE DE DÉPANNAGE

Problème	Cause possible	Mesure correctrice
L'avant de la cabine gêne le fonctionnement des commandes de la souffleuse à neige.	Le cadre de la cabine est trop bas.	Ajoutez les barres de rallonge [U] sur les montants de fixation inférieurs [M].
L'espace de dégagement au-dessus de la tête de l'utilisateur est insuffisant.	Le cadre de la cabine est trop bas.	Ajoutez les barres de rallonge [U] sur les montants de fixation inférieurs [M].

GARANTIE LIMITÉE DE DEUX ANS

Le fabricant, Classic Accessories, Inc., garantit cet article contre tout vice de matériaux et de fabrication pendant une période de deux (2) ans à partir de la date initiale de son achat au détail et s'engage à réparer ou à remplacer gratuitement cet article s'il a été prouvé que ce dernier s'est avéré défectueux lors de conditions d'utilisation normales. Cette garantie couvre uniquement le premier acheteur. Cette garantie n'est pas transférable et ne couvre aucune pièce ayant été soumise à tout mauvais usage, mauvais traitement, modification, effort excessif ou accident et ne couvre pas l'usure normale des pièces mobiles.

Contactez Classic Accessories au 1-800-854-2315 pour tout entretien et service après-vente. Il vous est possible de renvoyer la cabine ou une pièce de la cabine port payé à Classic Accessories en joignant le reçu de vente original comme preuve d'achat auprès d'un magasin détaillant afin de la faire remplacer ou réparer gratuitement s'il s'avère que cet article est défectueux. Cette garantie ne s'applique pas aux accessoires ni à tout dommage survenant suite à une réparation effectuée par un tiers. Toute réparation couverte pas la garantie sera effectuée est un temps raisonnable qui ne dépassera pas 60 jours après la réception de l'article par le fabricant.

Classic Accessories décline toute responsabilité en cas de dommages directs, indirects, accessoires ou consécutifs. Certains états ou provinces ne permettent pas de limitation de temps pour les garanties implicites et/ou ne permettent pas l'exclusion ni la limitation de dommages consécutifs ou accessoires, par conséquent ces limitations peuvent ne pas vous être applicables. Cette garantie vous donne certains droits reconnus par la loi et il est possible que ce vous en ayez d'autres selon l'état ou la province.

LA GARANTIE EST NULLE ET NON AVENUE SI CET ARTICLE EST UTILISÉ À DES FINS COMMERCIALES OU EN LOCATION OU SI LA CABINE DE LA SOUFFLEUSE À NEIGE EST TRANSPORTÉE SUR UNE REMORQUE OUVERTE OU SUR UN CAMION DÉCOUVERT.

POUR PLUS D'INFORMATION CONCERNANT LA GARANTIE

Appelez le : 1-800-854-2315 pour bénéficier du service offert par la garantie de 8 h à 16 h, heure normale du Pacifique, du lundi au vendredi.

PIÈCES DE RECHANGE

Si des pièces s'avèrent manquantes ou si vous souhaitez obtenir des pièces détachées, veuillez appeler le service à la clientèle de Classic Accessories au 1-800-854-2315, de 8 h à 16 h, heure normale du Pacifique, du lundi au vendredi.

Veuillez vous référer au contenu de la boîte pour la liste des pièces.

22640 68th Ave. S.
Kent, WA, É.-U. 98032
www.classicaccessories.com
Courriel : customerservice@classicaccessories.com

Téléphone : (253) 395-3900
Télécopie : (253) 395-3991

